



# Iveco Gesamtkatalog

- Diesel Diagnosesysteme
- SCR Diagnosesysteme
- Sonderwerkzeuge

## Iveco Service- und Diagnosewerkzeuge

Ausgabe LT/2023

**Lehnert Tools GmbH**  
Werkzeuggroßhandel  
Kfz.-Spezialwerkzeuge  
Common-Rail Diagnosewerkzeuge  
Otto-Neumeister-Straße 8  
D-74196 Neuenstadt a.K.

Tel.: +49 7139 93776-0  
Fax: +49 7139 93776-22  
[info@lehnert-tools.com](mailto:info@lehnert-tools.com)  
[www.lehnert-tools.com](http://www.lehnert-tools.com)



## Inhaltsübersicht

<b>Inhaltsübersicht Diagnosewerkzeuge Diesel</b>		<b>1</b>
LE-IVTS03	Diagnosekoffer Niederdruckkreislaufprüfung und Rücklaufmengenmessung	2
LE-IVKR0402	Diagnosekoffer Rücklaufmengenmessung im Kreislaufverfahren	3
LE-UNTS01	Diagnosekoffer zur Niederdruckkreislaufprüfung LD	4
LE-IVTSEK04	Diagnosekoffer für Euro 6 Cursor 11 und 13 Motoren	5
LE-IVTSEK07	Ergänzungssatz für Euro 6 Cursor 9 Motoren Rücklaufmenge	6
LE-IVTSEK08	Ergänzungssatz für Euro 6 Tector Motoren Rücklaufmenge	7
LE-IVTSEK09	Ergänzungssatz für Euro 6 Cursor Motoren Niederdruckprüfung HD-Pumpe	8
LE-IVTSEK10	Ergänzungssatz für Euro 6 Cursor 13 Motoren	9
LE-PR102101	Durchflussmessgerät 10-190ml/min	10
<b>Inhaltsübersicht Diagnosewerkzeuge SCR</b>		<b>11</b>
LE-IVAB05	Diagnosekoffer Harnstoff-Einspritzanlagen MD und HD	12
LE-IVABPC01	Diagnosekoffer Harnstoff-Einspritzanlagen LD	13
LE-UNABEK02	Werkzeugsatz SCR-Tank-Ersatz-Betrieb HD	14
LE-XXABRF01	Refraktometer	15
LE-IVABEK01	Vakuumpumpe für SCR-Harnstoff-Einspritzanlage LD, MD, HD	16
LE-IVABET01	Aufnahme für Dosiermodul Denoxtronic 2.2 mit Messbecher 500ml	17
<b>Inhaltsübersicht Spezialwerkzeuge</b>		<b>18</b>
LE-IVLL01	Werkzeug zur Dichtheitsprüfung	19
LE-IVLDWS01	Kalibriertafel	20
<b>Inhaltsübersicht Gesamtpakete</b>		<b>21</b>
LE-IVLDLD01	Paket Light Duty	22
LE-IVLDMD01	Paket Light und Medium Duty	23
LE-IVLDHD01	Paket Light, Medium und Heavy Duty	24
<b>Tabelle Motorzuordnung</b>		<b>25</b>
<b>Bestellblatt   Preisliste</b>		<b>26-28</b>



## Inhaltsübersicht

### Diagnosewerkzeuge Diesel

LE-IVTS03	Common-Rail Diagnosekoffer Niederdruckkreislauf	2
LE-IVKR0402	Diagnosekoffer Rücklaufmengenmessung im Kreislaufverfahren	3
LE-UNTS01	Diagnosekoffer zur Niederdruckprüfung	4
LE-IVTSEK04	Common-Rail Diagnosewerkzeug für Iveco EURO6 Cursor Motoren	5
LE-IVTSEK07	Ergänzungssatz für Euro 6 Cursor Motoren Rücklaufmenge	6
LE-IVTSEK08	Ergänzungssatz für Euro 6 Tector Motoren	7
LE-IVTSEK09	Ergänzungssatz für Euro 6 Cursor Motoren Niederdruck	8
LE-IVTSEK10	Ergänzungssatz für Euro 6 Cursor 13 Motoren	9
LE-PR102101	Durchflussmessgerät	10

## Common-Rail-Diagnosekoffer zur Überprüfung des Niederdruckkreislaufes an Iveco Motoren Euro 4/5

Dieser Diagnosekoffer ermöglicht eine umfassende Überprüfung des Niederdruckkreislaufes an allen Iveco-Motoren Euro 4/5. Unter anderem sind Durchflussprüfungen, Druckmessungen und Gesamttrücklaufmengen-Messungen an verschiedenen Stellen möglich. Zudem deckt der Inhalt dieses Koffers 90% aller anderen Nutzfahrzeug-Marken (außer MAN) ab, so dass auch Fremdfabrikate überprüft werden können. Eine Erweiterung auf weitere Marken ist möglich.

### Inhalt des Niederdruck-Diagnosekoffers:

- 1 Manometer mit Stecknippel -1 – 3 bar
- 1 Manometer mit Stecknippel -1 – 15 bar
- 1 Manometer mit Stecknippel -1 – 5 bar
- 2 Druckschläuche je 2m lang passend für T-Stücke, Ringösen und Manometer
- 1 T-Stück für Kraftstoffkupplung 8x20mm
- 1 T-Stück für Kraftstoffkupplung 8x30mm
- 1 T-Stück für Kraftstoffkupplung 9,5x20mm
- 1 T-Stück für Kraftstoffkupplung 10x20mm
- 1 T-Stück für Kraftstoffkupplung 10x30mm
- 1 T-Stück für Kraftstoffkupplung Voss S/K
- 1 T-Stück für Kraftstoffkupplung Voss S/S
- 1 T-Stück für 6mm Tülle
- 1 T-Stück für 8mm Tülle
- 1 T-Stück für 10mm Tülle
- Je 1 Ringöse mit Stecknippel 8,10,12,14,16mm
- Je 1 Doppelhohlschraube 8,10,12,14,16mm
- 1 Adapter für Stralis-Motoren
- 6 Railverschlussstopfen
- Adapter mit Klarsichtschlauch Voss NG 12 S/K
- 1 Adapter mit Winkelstecker NG8
- 1 Messbecher 250ml mit Anschlussschlauch
- Komplett in Kunststoffkoffer mit Schaumstoffeinlage



**Ergänzungen bestehender Koffer auf Anfrage!**

**Motorzuordnung  
siehe Preisliste**

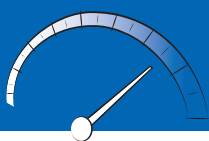
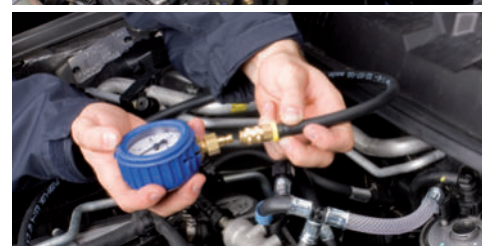

Optional ist auch ein markenübergreifender Prüfkoffer erhältlich!

**Lehnert Tools GmbH**  
Otto-Neumeister-Straße 8  
D-74196 Neuenstadt a.K.

[www.lehnert-tools.com](http://www.lehnert-tools.com)



## Diagnosekoffer zur Rücklaufmengenmessung im Kreislaufverfahren an Iveco Daily Diesel Motoren inkl. Adaptersatz Euro 6

### Inhalt:

- 1 Rücklaufmengenmessgerät im Kreislaufverfahren 4 Zylinder
- 4 Adapterschlauchsatz 2tlg.
- 4 Adapterpaare Bosch Piezo 2tlg.
- 4 Adapterpaare Bosch Magnet Ventil 2tlg.
- 4 Adapterpaare Bosch Magnet Ventil Gen.2 2tlg. (Euro 6)
- 1 Druckmanometer 0-16 bar
- 1 Druckmanometer 0-1,6 bar
- 4 Filtereinheiten



Art.-Nr. LE-IVKR0402

Passend auch für andere Marken mit Bosch-Injektoren

Motorzuordnung  
siehe Preisliste

Ergänzungssätze für Denso und Delphi Injektoren auf Anfrage erhältlich.

Delphi I



Delphi II



Delphi III



Denso



### Iveco Service- und Diagnosewerkzeuge

Ausgabe LT/2023

**Lehnert Tools GmbH**  
Werkzeuggroßhandel  
Kfz.-Spezialwerkzeuge  
Common-Rail Diagnosewerkzeuge  
Otto-Neumeister-Straße 8  
D-74196 Neuenstadt a.K.

Tel.: +49 7139 93776-0  
Fax: +49 7139 93776-22  
info@lehnert-tools.com  
www.lehnert-tools.com

## Diagnosekoffer zur Niederdruckprüfung

Um Störungen im Common-Rail-System finden zu können, bzw. eine störungsfreie Funktion zu erreichen, muss die Prüfung des Niederdruckkreislaufes durchgeführt werden.

Die Drücke im Vorlauf und im Rücklauf müssen in den verschiedenen Systemen den Soll-Werten entsprechen.

Mittels der im Koffer enthaltenen T-Stücke - versehen mit der jeweiligen Original-Kupplung - können die Manometer an verschiedenen Stellen im Niederdruckbereich ohne großen Arbeitsaufwand zwischengekoppelt werden. Durch einseitig montierte Klarsichtschläuche an den T-Stücken, können Luftblasen und Verunreinigungen im Kraftstoffsystem erkannt werden. Weiter lässt sich feststellen, ob Diesel aus dem Tank ins System gefördert wird. Diese Messungen können sowohl im Stand als auch während der Fahrt durchgeführt werden.

### Anwendungs-Merkmale:

- Druck- und Unterdruckprüfung im kompletten Niederdruckbereich
- Erkennung von Luftblasen und Verschmutzung
- Dieselförderung ja/nein
- Diagnose auch während der Fahrt

### Inhalt des Prüfkoffers:

- 2 Druckmanometer (-1-5 bar und -1-15 bar)
- 2 Prüfschläuche mit Anschlusskupplungen (2m)
- 6 T-Stücke mit Original-Kupplungen
- 2 T-Stücke für Schlauchverbindung



**Motorzuordnung  
siehe Preisliste**

### Iveco Service- und Diagnosewerkzeuge

Ausgabe LT/2023

**Lehnert Tools GmbH**  
Werkzeuggroßhandel  
Kfz.-Spezialwerkzeuge  
Common-Rail Diagnosewerkzeuge  
Otto-Neumeister-Straße 8  
D-74196 Neuenstadt a.K.

Tel.: +49 7139 93776-0  
Fax: +49 7139 93776-22  
info@lehnert-tools.com  
www.lehnert-tools.com



## Common-Rail Diagnosewerkzeug für Iveco EURO 6 Cursor 11 und 13 -Motoren

Mit der Markteinführung des neuen Iveco Euro 6 Cursor-Motors müssen auch die Werkstätten auf dem neusten Stand sein, um bei Bedarf Fehler diagnostizieren und beheben zu können.

Um Ihnen die Arbeit im Bereich Common-Rail Einspritzanlage zu erleichtern, haben wir einen speziellen Werkzeugsatz zusammengestellt.

Dieses Werkzeug ermöglicht Ihnen die umfassende Diagnose des Common-Rail Einspritzsystems mit

- Rücklaufmengenmessung der einzelnen Injektoren im Kreislaufverfahren
- Überprüfung des Kraftstoffförderdruckes.

### Inhalt des Euro 6 Prüfsatzes:

- Durchflussmengenmessgerät 10-190 ml/min.
- Manometer 0-6 bar zur Rücklaufdruckprüfung
- Manometer 0-16 bar gedämpft zur Förderdruckprüfung
- Ringöse M12
- Hohlschraube M12
- Adapterschlauch 2 m
- Adapterschlauch Sammelstück
- Aufschraubstutzen M18
- Einschraubstutzen M18
- Winkelverschraubung M18
- Verschlusschraube M18
- Winkeladapter M18
- Adapter T-Stück
- Rail-Stopfen M16

### Optional Zusatz-Hilfswerkzeugesatz (LE-IVTSEK05):

- Ringschlüssel offen Stahlwille SW 17
- Ringschlüssel offen Stahlwille SW 19
- Ringschlüssel offen Stahlwille SW 22



Motorzuordnung  
siehe Preisliste



### Iveco Service- und Diagnosewerkzeuge

Ausgabe LT/2023

**Lehnert Tools GmbH**  
Werkzeuggroßhandel  
Kfz.-Spezialwerkzeuge  
Common-Rail Diagnosewerkzeuge  
Otto-Neumeister-Straße 8  
D-74196 Neuenstadt a.K.

Tel.: +49 7139 93776-0  
Fax: +49 7139 93776-22  
info@lehnert-tools.com  
www.lehnert-tools.com

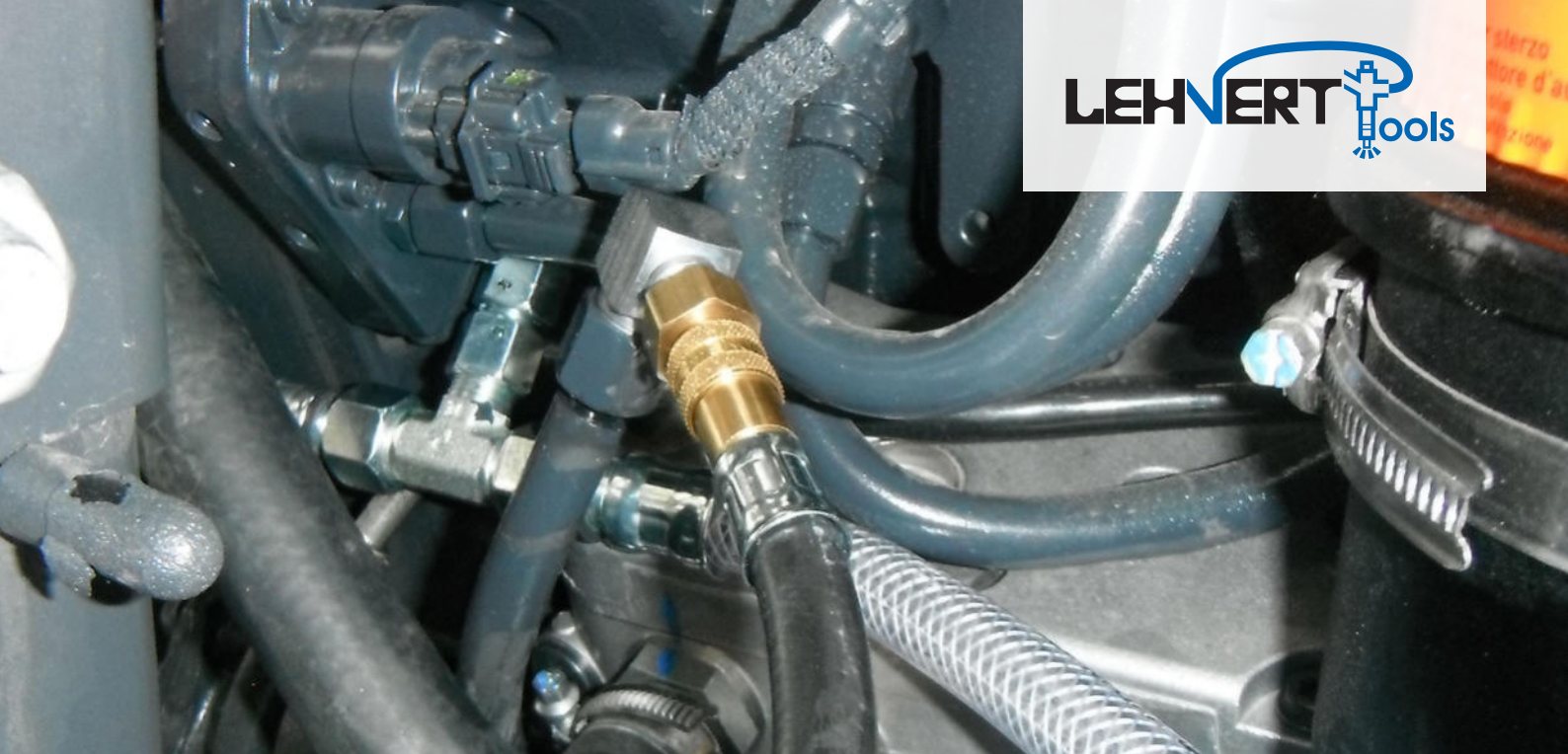

## Ergänzungssatz für bestehendes Common-Rail Diagnosewerkzeug LE-IVTSEK04 - Euro 6 Cursor Motoren

Art.-Nr. LE-IVTSEK07

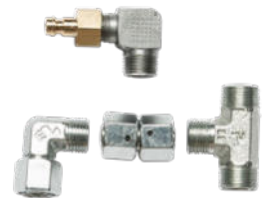

**Rücklaufmenge Cursor 9**

**Bestehend aus:**

- Adaptersatz zur Rücklaufmengenmessung am Cursor 9 Motor Euro 6

**Inhalt:**

- 1 Winkelstück M16 mit Stecknippel
- 1 Winkelstück M16
- 1 Verbinderstück M16
- 1 T-Stück M16

**NEU**

Motorzuordnung  
siehe Preisliste

**Voraussetzung**  
LE-IVTSEK04



**Iveco Service- und  
Diagnosewerkzeuge**

Ausgabe LT/2023

**Lehnert Tools GmbH**  
Werkzeuggroßhandel  
Kfz.-Spezialwerkzeuge  
Common-Rail Diagnosewerkzeuge  
Otto-Neumeister-Straße 8  
D-74196 Neuenstadt a.K.

Tel.: +49 7139 93776-0  
Fax: +49 7139 93776-22  
info@lehnert-tools.com  
www.lehnert-tools.com





## Ergänzungssatz für bestehendes Common-Rail Diagnosewerkzeug LE-IVTSEK04 - Euro 6 Tector Motor

Art.-Nr. LE-IVTSEK08



Rücklaufmengenmessung Tector Motor Euro 6

**Bestehend aus:**

- 1 Sammel T-Stück NG8
- 1 Adapter mit Stecknippel NG8 Kupplung
- 1 Adapterschlauch NG8 Kupplung-Tülle
- 2 Adapterschlauch 1m

**NEU**

Motorzuordnung  
siehe Preisliste

**Voraussetzung**  
LE-IVTSEK04



**Iveco Service- und  
Diagnosewerkzeuge**

Ausgabe LT/2023

**Lehnert Tools GmbH**  
Werkzeuggroßhandel  
Kfz.-Spezialwerkzeuge  
Common-Rail Diagnosewerkzeuge  
Otto-Neumeister-Straße 8  
D-74196 Neuenstadt a.K.

Tel.: +49 7139 93776-0  
Fax: +49 7139 93776-22  
info@lehnert-tools.com  
www.lehnert-tools.com



## Ergänzungssatz für bestehendes Common-Rail Diagnosewerkzeug LE-IVTSEK04 - Euro 6 Cursor Motoren

### Niederdruckprüfung HD-Pumpe

#### Bestehend aus:

- Druckprüfsatz zur Niederdruckprüfung an der Hochdruckpumpe.  
Saugdruck (< -0,5 bar) und Rücklaufdruck (max. 0,8 bar)

#### Inhalt:

- 1 Manometer -1-1,5 bar
- 1 Adapterschlauch 2m
- 1 Ringöse M16
- 1 Doppelhohlschraube M16
- 1 T-Stück 15L
- 1 Adapterstück 15L mit Stecknippel



Art.-Nr. LE-IVTSEK09

**NEU**

Motorzuordnung  
siehe Preisliste

### Voraussetzung LE-IVTSEK04



### Iveco Service- und Diagnosewerkzeuge

Ausgabe LT/2023

**Lehnert Tools GmbH**  
Werkzeuggroßhandel  
Kfz.-Spezialwerkzeuge  
Common-Rail Diagnosewerkzeuge  
Otto-Neumeister-Straße 8  
D-74196 Neuenstadt a.K.

Tel.: +49 7139 93776-0  
Fax: +49 7139 93776-22  
info@lehnert-tools.com  
www.lehnert-tools.com

# Ergänzungssatz für bestehendes Common-Rail Diagnosewerkzeug LE-IVTSEK04 – notwendig für Euro 6 Cursor 13 Motoren der Modellreihe 2016

Adaptersatz zur Rücklaufmengenmessung in Verbindung mit dem bestehenden Koffer LE-IVTSEK04 für die Euro 6 Cursor 13 Motoren der Modellreihe 2016.

**Bestehend aus:**

- 1 Adapterschlauch M18
- 1 Verschraubung M18
- 1 Verschlussstück NG12
- 1 Adapterstück NG12 Kupplung

Art.-Nr. LE-IVTSEK10



**NEU**

Motorzuordnung  
siehe Preisliste

**Voraussetzung**  
LE-IVTSEK04



**Iveco Service- und  
Diagnosewerkzeuge**

Ausgabe LT/2023

**Lehnert Tools GmbH**  
Werkzeuggroßhandel  
Kfz.-Spezialwerkzeuge  
Common-Rail Diagnosewerkzeuge  
Otto-Neumeister-Straße 8  
D-74196 Neuenstadt a.K.

Tel.: +49 7139 93776-0  
Fax: +49 7139 93776-22  
info@lehnert-tools.com  
www.lehnert-tools.com

## Rücklaufmengenmessung und Rücklaufdruck- und Temperaturmessung im Kreislaufverfahren

Ergänzen Sie Ihren Niederdruckkoffer und ersetzen Sie den Messbecher durch ein Durchflussmengenmessgerät.

### Vorteile:

- Rücklaufmenge wird in ml/min am Messglas angezeigt
- Zeitlich unbegrenzte Messung, da das Messgerät dicht in den Rücklaufkreislauf eingebunden wird
- Motordrehzahl kann beliebig verändert werden
- Lastbereiche können gezielt angefahren werden
- Veränderungen an anderen Bauteilen können gleichzeitig überwacht werden
- Luftblasen können erkannt werden
- Zusätzlich kann der Rücklaufdruck und die Rücklauftemperatur gemessen werden

### Inhalt:

- Durchflussmessgerät 10-190ml/min
- Verbinder Tülle-Tülle (2 Stck.)

### Optional:

- Manometer zur Rücklaufdruckmessung
- Temperaturfühler zur Rücklauftemperaturmessung

Art.-Nr. LE-PR102101



Motorzuordnung  
siehe Preisliste

### Iveco Service- und Diagnosewerkzeuge

Ausgabe LT/2023

**Lehnert Tools GmbH**  
Werkzeuggroßhandel  
Kfz.-Spezialwerkzeuge  
Common-Rail Diagnosewerkzeuge  
Otto-Neumeister-Straße 8  
D-74196 Neuenstadt a.K.

Tel.: +49 7139 93776-0  
Fax: +49 7139 93776-22  
info@lehnert-tools.com  
www.lehnert-tools.com



## Inhaltsübersicht Diagnosewerkzeuge SCR

LE-IVAB05	Diagnosekoffer Iveco Harnstoff-Einspritzanlagen	12
LE-IVABPC01	Werkzeugsatz zur Diagnose Harnstoff-Einspritzanlage	13
LE-UNABEK02	Werkzeugsatz SCR-Tank-Ersatz-Betrieb	14
LE-XXABRF01	Refraktometer	15
LE-IVABEK01	Vakuumpumpe für SCR-Harnstoff-Einspritzanlage	16
LE-IVABET01	Aufnahme für Dosiermodul Denoxtronic 2.2 mit Messbecher 500ml	17

## Diagnosekoffer für Iveco Harnstoff-Einspritzanlagen Euro 4/5/6

Dieser Diagnosekoffer ermöglicht die Überprüfung der Harnstoffeinspritzanlage.

Zur Erfüllung der Abgasstufe Euro 4/5/6 wird ein Harnstoffgemisch (AdBlue®) in der Abgasanlage eingespritzt. Um die korrekte Funktion zu gewährleisten muss bei auftretenden Fehlern und in bestimmten Service-Intervallen eine Prüfung der Harnstoffeinspritzanlage durchgeführt werden.

Hier sind die vorgegebenen Soll-Werte durch **Druck- und Mengemessungen** zu überprüfen. Spezielle Adapter, säurebeständige Manometer und Messbecher mit Spezialaufnahmen lassen sowohl eine gezielte Druck- als auch eine exakte Einspritzmengenmessung zu. Transparente Adapterleitungen ermöglichen die Sichtprüfung beim Durchfluss der Harnstofflösung. Adapter mit Schnellanschlüssen für eine externe Wasserleitung bieten die Möglichkeit, das komplette **Einspritzsystem mit Wasser zu spülen**.

Das im Lieferumfang enthaltene **Öltestpapier** lässt eine eindeutige Feststellung von Mineralölen (z.B. Fehlbetankung) im AdBlue® zu.

### Inhalt des SCR-Diagnosekoffers:

- Druckprüfeinheit 0-16 bar
- Messbecher mit Aufnahme für Dosiermodul
- Waage
- Adapterschlauch 9,5x20 Klarsicht (2 Stck)
- Adapterschlauch 8,0x20 Klarsicht
- Verlängerungsschlauch 9,5x20 (2 Stck)
- Verlängerungsschlauch 8,0x20 (2 Stck)
- Verlängerungskabel Dosiermodul (1 Stck)
- Verschlusseinheit 8,0x20
- Verschlusseinheit 9,5x20
- Spüladapter 8,0x20
- Spüladapter 9,5x20
- Spülschlauch 9,5x20
- Öltestpapier



Motorzuordnung  
siehe Preisliste



Mengemessung und  
Sprühbildtest



Förderdruckmessung



Anlagenspülung



Qualitätsprüfung AdBlue®

### Iveco Service- und Diagnosewerkzeuge

Ausgabe LT/2023

**Lehnert Tools GmbH**  
Werkzeuggroßhandel  
Kfz.-Spezialwerkzeuge  
Common-Rail Diagnosewerkzeuge  
Otto-Neumeister-Straße 8  
D-74196 Neuenstadt a.K.

Tel.: +49 7139 93776-0  
Fax: +49 7139 93776-22  
info@lehnert-tools.com  
www.lehnert-tools.com



## Werkzeugsatz zur Diagnose der Harnstoffeinspritzanlage mit Iveco Daily EU6 Denoxtronic 3.1 System

Art.-Nr. LE-IVABPC01

### Diagnoseanforderungen:

Um die einwandfreie Funktion dieses Systems zu gewährleisten bzw. Fehler finden zu können, müssen die Bauteile überprüft werden. Hierzu werden in Verbindung mit den Prüfabläufen im OBD-Tester mechanische Werkzeuge und Adapter benötigt, um folgende Prüfungen durchführen zu können:

- Sichtprüfung des Sprühbildes des Dosiermoduls
- Bestimmung der Einspritzmenge/Zeit
- Druckprüfung des Förderdrucks
- Spülen der Bauteile mit Wasser, um evtl. Kristallisationen und Schmutz zu entfernen
- Qualitätskontrolle des AdBlue® mittels Refraktometer
- Qualitätskontrolle des AdBlue® auf Verunreinigungen durch Mineralöl mit Öltestpapier
- Entlüftung der Anlage und Wiederbefüllung mit AdBlue®

Alle diese Anforderungen deckt unser Diagnosekoffer vollständig ab.

### Inhalt des Diagnosekoffers für Denoxtronic 3.1:

- 1 Behälter mit Aufnahme für Dosiermodul zur Bestimmung der Einspritzmenge und zur Kontrolle des Sprühbildes
- 1 Druckprüfeinheit 0-16 bar zur Messung des Förderdruckes
- 1 Verlängerungskabel für Dosiermodul
- 1 Verlängerungsschlauch für Dosiermodul
- 1 Waage zur Bestimmung der Einspritzmenge
- 1 Öltestpapier
- 1 Refraktometer
- 1 Spüladapter passend für Gardena-Wasseranschluss
- 100 St. Indikatorpapier für Spritzbildtest
- 1 Verbinderschlauch Kühlwasser 6mm-6mm



**NEU**

Motorzuordnung  
siehe Preisliste

Iveco Service- und  
Diagnosewerkzeuge

Ausgabe LT/2023

**Lehnert Tools GmbH**  
Werkzeuggroßhandel  
Kfz.-Spezialwerkzeuge  
Common-Rail Diagnosewerkzeuge  
Otto-Neumeister-Straße 8  
D-74196 Neuenstadt a.K.

Tel.: +49 7139 93776-0  
Fax: +49 7139 93776-22  
info@lehnert-tools.com  
www.lehnert-tools.com



Sichtprüfung  
Sprühbild &  
Bestimmung  
Einspritzmenge



## Werkzeugsatz für SCR-Tank-Ersatz-Betrieb und Spülung der Harnstoffeinspritzanlage

Dieser Werkzeugsatz ermöglicht den Betrieb der SCR-Harnstoffeinspritzanlage über einen separaten 5l-Tank, sowie die Spülung des Dosiermoduls dieser Anlage mit Wasser aus einem separaten Kanister.

Somit kann das Fahrzeug auch im Feld ohne großen Zeitaufwand betrieben und gereinigt werden. Eine aufwändige und zeitintensive Überführung in die Werkstatt kann so vermieden werden.

### Merkmale:

- Reinigung verunreinigter SCR Tanks und Leitungen
- Lösen von Kristallen
- Betreiben des Fahrzeugs mit AdBlue® aus einem Kanister
- Adapersatz ist zu 100% gegen AdBlue® resistent

### Inhalt des SCR-Tank-Ersatz Koffers:

- 2 Kanister 5l mit Adaptereinheiten
- 2 Adapterschlauch 2m 9,5x20mm
- 3 Adapterschlauch 9,5x20mm



**NEU**

Motorzuordnung  
siehe Preisliste

### Iveco Service- und Diagnosewerkzeuge

Ausgabe LT/2023

**Lehnert Tools GmbH**  
Werkzeuggroßhandel  
Kfz.-Spezialwerkzeuge  
Common-Rail Diagnosewerkzeuge  
Otto-Neumeister-Straße 8  
D-74196 Neuenstadt a.K.

Tel.: +49 7139 93776-0  
Fax: +49 7139 93776-22  
info@lehnert-tools.com  
www.lehnert-tools.com





## Refraktometer

Harnstoff unterliegt einer schleichenden Zersetzung und ist nur begrenzt haltbar. Der Wasseranteil sinkt durch Verdunstung. Um schwere Schäden zu vermeiden und eine einwandfreie Funktion gewährleisten zu können, muss Harnstoff geprüft werden. Dies kann mit einem optischen Präzisionsinstrument erfolgen.

### Inhalt:

- Refraktometer mit Metallgehäuse und LED-Beleuchtung
- Kalibrierschraubendreher
- Pipette



Art.-Nr. LE-XXABRF01

Motorzuordnung  
siehe Preisliste

### Iveco Service- und Diagnosewerkzeuge

Ausgabe LT/2023

**Lehnert Tools GmbH**  
Werkzeuggroßhandel  
Kfz.-Spezialwerkzeuge  
Common-Rail Diagnosewerkzeuge  
Otto-Neumeister-Straße 8  
D-74196 Neuenstadt a.K.

Tel.: +49 7139 93776-0  
Fax: +49 7139 93776-22  
info@lehnert-tools.com  
www.lehnert-tools.com



## Vakuumpumpe zur Entlüftung und Befüllung der SCR-Harnstoff-Einspritzanlage

Die Vakuumpumpe aus Kunststoff mit spezieller Adaption ermöglicht die komplette Entlüftung und somit auch Befüllung der SCR-Anlage von Tank bis Dosiereinheit. Der Klarsichtschlauch in Verbindung mit dem Auffangbehälter ermöglicht eine Sichtkontrolle während des Vorgangs.

Passend für LE-IVAB05 und LE-IVABPC01

### Inhalt:

- 1 Vakkumpumpe mit Adapterschlauch
- 1 Auffangbehälter 120ml
- 1 Adapter 8x20 auf 6,3x20

Art.-Nr. LE-IVABEK01



**NEU**

Motorzuordnung  
siehe Preisliste

**Iveco Service- und Diagnosewerkzeuge**

Ausgabe LT/2023

**Lehnert Tools GmbH**  
Werkzeuggroßhandel  
Kfz.-Spezialwerkzeuge  
Common-Rail Diagnosewerkzeuge  
Otto-Neumeister-Straße 8  
D-74196 Neuenstadt a.K.

Tel.: +49 7139 93776-0  
Fax: +49 7139 93776-22  
info@lehnert-tools.com  
www.lehnert-tools.com



## Aufnahme für Dosiermodul Denoxtronic 2.2 mit Messbecher 500ml

Art.-Nr. LE-IVABET01

**Wichtige Ergänzung für Ihren bestehenden Harnstoff-Diagnosekoffer LE-IVAB05.**

Auf Grund einer **Änderung im Prüfablauf der Diagnosesoftware** reicht der bisher im SCR-Harnstoff-Diagnosekoffer LE-IVAB05 enthaltene 250ml Messbecher mit der entsprechenden Aufnahme für das Denoxtronic 2.2 Dosiermodul nicht mehr aus. Der Mengentest beinhaltet nun eine **Einspritzmenge von 400ml**.

Um ein Überlaufen zu verhindern, empfehlen wir Ihnen dringend die Anschaffung der neuen Aufnahme passend für den im Lieferumfang enthaltenen 500ml Messbecher.

**Bestehend aus:**

- 1 Aufnahme für Dosiermodul Denox 2.2
- 1 Messbecher 500ml



**NEU**

Motorzuordnung  
siehe Preisliste



**Iveco Service- und  
Diagnosewerkzeuge**

Ausgabe LT/2023

**Lehnert Tools GmbH**  
Werkzeuggroßhandel  
Kfz.-Spezialwerkzeuge  
Common-Rail Diagnosewerkzeuge  
Otto-Neumeister-Straße 8  
D-74196 Neuenstadt a.K.

Tel.: +49 7139 93776-0  
Fax: +49 7139 93776-22  
info@lehnert-tools.com  
www.lehnert-tools.com



## Inhaltsübersicht Spezialwerkzeuge

LE-IVLL01	Werkzeug zur Dichtheitsprüfung	19
LE-IVLDWS01	Kalibriertafel	20

## Werkzeug zur Dichtheitsprüfung des Ladeluft-Systems

Steigende Ladedrücke, sowie eine immer kompaktere Bauweise strapazieren die Materialien und können zu Leckagen im Ladeluft-System führen. Um solche Fehler diagnostizieren zu können empfiehlt die Kundendienstschule ein spezielles Abdrückwerkzeug. Dieser Prüfkoffer ermöglicht die Dichtheitsprüfung des Ladeluft-Systems mittels Reifenfüllmesser. Ausgestattet mit je einem Verschluss-Stopfensatz und einem Adapter-Stopfensatz kann das komplette Ladeluft-System schnell und einfach abgedrückt werden. Durch Druckbeaufschlagung lassen sich Leckagen akustisch und visuell über Geräuscentwicklung, Lecksuchspray oder Druckabfall am Manometer feststellen.

Es können so geplatzte oder gelöste Ladeluftschläuche, sowie Undichtigkeiten an Schlauchschellen und Risse an Turboladern, Ladeluftkühler und Schlauchflanschen festgestellt werden.

### Merkmale:

- Stopfen-Paare ermöglichen die Druckbeaufschlagung entsprechender Teilbereiche des Ladeluft-Systems
- Der Werkstatt-Reifenfüllmesser dient als Druckluftquelle und Druckmanometer
- Ein Überdruckventil schützt vor zu hohen Drücken
- Auch Ladeluftkühler können so abgedrückt werden

### Fehlererkennung:

- Risse und Defekte an den Ladeluft-Schläuchen
- Undichtigkeiten an den Schlauchverbindungen
- Undichte Ladeluft-Kühler
- Leckagen an unzugänglichen Stellen
- usw.

### Inhalt des Koffers:

- 7 Paar Turbostopfen  
35-105mm (in 5mm Stufen) mit Anschluss an den Reifenfüllmesser zur optimalen Dosierung
- Verlängerungsschlauch 50cm
- Sicherheitsventil
- Komplett im Kunststoffkoffer mit Schaumstoffeinlage

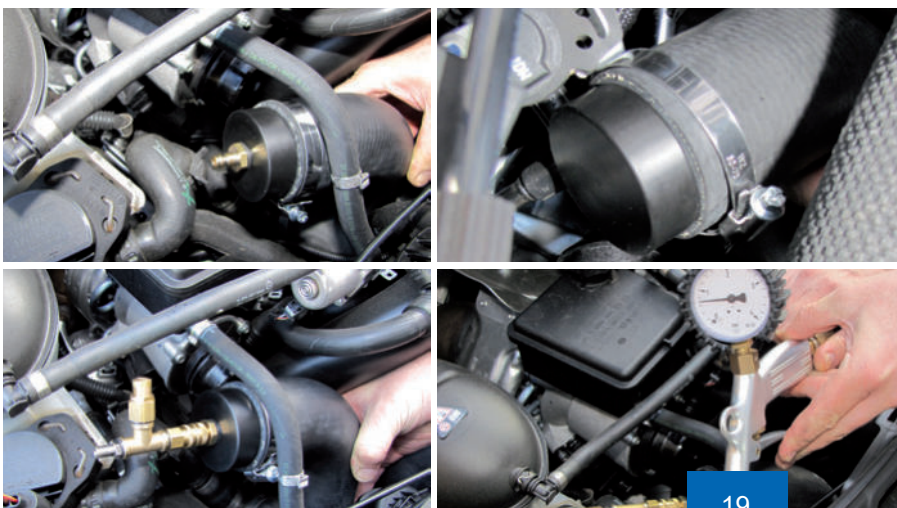

### Iveco Service- und Diagnosewerkzeuge

Ausgabe LT/2023

**Lehnert Tools GmbH**  
Werkzeuggroßhandel  
Kfz.-Spezialwerkzeuge  
Common-Rail Diagnosewerkzeuge  
Otto-Neumeister-Straße 8  
D-74196 Neuenstadt a.K.

Tel.: +49 7139 93776-0  
Fax: +49 7139 93776-22  
info@lehnert-tools.com  
www.lehnert-tools.com

# Mobile Aufnahme für die Kalibriertafel des Spurhalteassistenten (LDWS) am Iveco Daily / Fiat Ducato

Der Halterahmen ermöglicht die Aufnahme der vom Hersteller lose gelieferten Kalibriertafel. Um eine genaue Kalibrierung des Spurhalteassistenten durchzuführen, ist eine exakte Ausrichtung der Kalibriertafel vor dem Fahrzeug notwendig. Diese Ausrichtung in Höhe und Entfernung wird mit Hilfe der mobilen Aufnahme um ein Vielfaches erleichtert.

## Technische Merkmale:

- Stabiler Halterahmen für die Kalibriertafel des LDWS-Systems
- Höhenverstellbar
- Linear verschiebbar über starre Rollen am Stativ
- Feststellbremse zur genauen Platzierung vor dem Fahrzeug
- Stativ zusammenklappbar für eine platzsparende Lagerung
- Verhindert Bruch und Beschädigung der labilen Tafel
- Tafel nicht im Lieferumfang enthalten

## Beispielaufbau an einem Iveco Daily:

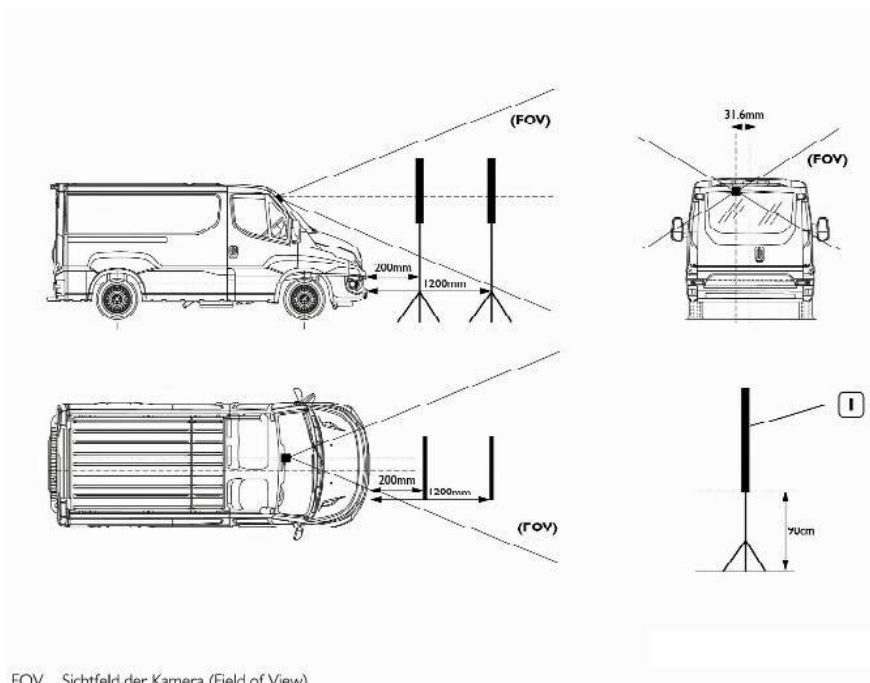

Art.-Nr. LE-IVLDWS01

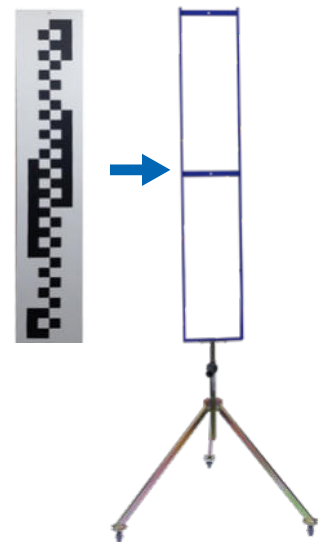

## Iveco Service- und Diagnosewerkzeuge

Ausgabe LT/2023

**Lehnert Tools GmbH**  
 Werkzeuggroßhandel  
 Kfz.-Spezialwerkzeuge  
 Common-Rail Diagnosewerkzeuge  
 Otto-Neumeister-Straße 8  
 D-74196 Neuenstadt a.K.

Tel.: +49 7139 93776-0  
 Fax: +49 7139 93776-22  
 info@lehnert-tools.com  
 www.lehnert-tools.com



## Inhaltsübersicht Gesamtpakete

LE-IVLDLD01	Paket Light Duty	22
LE-IVLDMD01	Paket Light und Medium Duty	23
LE-IVLDHD01	Paket Light, Medium und Heavy Duty	24



## Paket Light Duty

Art.-Nr. LE-IVLDD01

**Komplettpaket bestehend aus:**

- LE-UNTS01
- LE-IVKR0402
- LE-IVABPC01



**Motorzuordnung  
siehe Preisliste**

### Iveco Service- und Diagnosewerkzeuge

Ausgabe LT/2023

**Lehnert Tools GmbH**  
Werkzeuggroßhandel  
Kfz.-Spezialwerkzeuge  
Common-Rail Diagnosewerkzeuge  
Otto-Neumeister-Straße 8  
D-74196 Neuenstadt a.K.

Tel.: +49 7139 93776-0  
Fax: +49 7139 93776-22  
info@lehnert-tools.com  
www.lehnert-tools.com





## Paket Light und Medium Duty

Art.-Nr. LE-IVLDM01

Komplettpaket bestehend aus:

- LE-IVTS03
- LE-IVKR0402
- LE-PR102101
- LE-IVTSEK08
- LE-IVABPC01
- LE-IVAB05



Motorzuordnung  
siehe Preisliste



Iveco Service- und  
Diagnosewerkzeuge

Ausgabe LT/2023

**Lehnert Tools GmbH**  
Werkzeuggroßhandel  
Kfz.-Spezialwerkzeuge  
Common-Rail Diagnosewerkzeuge  
Otto-Neumeister-Straße 8  
D-74196 Neuenstadt a.K.

Tel.: +49 7139 93776-0  
Fax: +49 7139 93776-22  
info@lehnert-tools.com  
www.lehnert-tools.com



## Paket Light, Medium und Heavy Duty

Art.-Nr. LE-IVLDHD01

Komplettpaket bestehend aus:

- LE-IVTS03
- LE-IVKR0402
- LE-IVTSEK04
- LE-IVTSEK07
- LE-IVTSEK08
- LE-IVTSEK09
- LE-IVABPC01
- LE-IVAB05
- LE-IVTSEK10
- LE-IVABET01

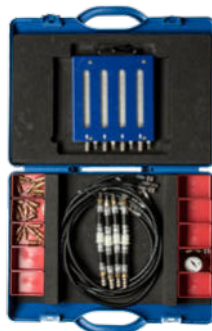

Motorzuordnung  
siehe Preisliste



Iveco Service- und  
Diagnosewerkzeuge

Ausgabe LT/2023

**Lehnert Tools GmbH**  
Werkzeuggroßhandel  
Kfz.-Spezialwerkzeuge  
Common-Rail Diagnosewerkzeuge  
Otto-Neumeister-Straße 8  
D-74196 Neuenstadt a.K.

Tel.: +49 7139 93776-0  
Fax: +49 7139 93776-22  
info@lehnert-tools.com  
www.lehnert-tools.com



## Motorzuordnung

ND = Niederdruckmessung  
 ND-HD=Niederdruckmessung an der Hochdruckpumpe  
 RL = Rücklaufmengenmessung  
 Option = optionales Zubehör  
 X = alle notwendigen Messungen im SCR Bereich

Art.-Nr.	Daily bis EU5	Daily EU6	Tector bis EU5	Tector EU6	Cursor bis EU5	Cursor 9 EU6	Cursor 11 EU6	Cursor 13 EU6
LE-IVTS03	ND	ND	ND, RL	ND	ND, RL			
LE-IVTSEK04						ND-HD	ND, RL	ND, RL
LE-IVTSEK05						Option	Option	Option
LE-IVTSEK07						RL		
LE-IVTSEK08				RL				
LE-IVTSEK09							ND-HD	ND-HD
LE-IVTSEK10								RL
LE-PR102101			Option	RL	Option			
LE-IVKR0402	RL	RL						
LE-UNTS01	ND	ND						
LE-IVAB05			X	X	X	X	X	X
LE-IVABPC01		X						
LE-IVABEK01		X		X		X	X	X
LE-IVABET01						X	X	X
LE-XXABRF01		X		X	X	X	X	X
LE-UNABEK02						X	X	X
LE-IVLDLD01	ND, RL, X	ND, RL, X						
LE-IVLDMD01	ND, RL, X	ND, RL, X	ND, RL, X	ND, RL, X				
LE-IVLDHD01	ND, RL, X	ND, RL, X	ND, RL, X	ND, RL, X	ND, RL, X	ND, RL, X	ND, RL, X	ND, RL, X



IVECO Preise

**LEHNER** tools

# Bestellblatt

	Bestell-Nr.	(Euro)	Menge
<b>Diagnosekoffer</b> Niederdruckkreislaufprüfung und Rücklaufmengenmessung	LE-IVTS03	979,00	<input type="text"/>
<b>Diagnosekoffer</b> für Euro 6 Cursor 11 und 13 Motoren	LE-IVTSEK04	949,00	<input type="text"/>
<b>Zusatz-Hilfswerkzeugsatz</b> Hilfswerkzeugsatz Cursor Motoren	LE-IVTSEK05	a.A	<input type="text"/>
<b>Ergänzungssatz</b> für Euro 6 Cursor 9 Motoren Rücklaufmenge	LE-IVTSEK07	179,00	<input type="text"/>
<b>Ergänzungssatz</b> für Euro 6 Tector Motoren Rücklaufmenge	LE-IVTSEK08	189,00	<input type="text"/>
<b>Ergänzungssatz</b> für Euro 6 Cursor Motoren Niederdruckprüfung HD-Pumpe	LE-IVTSEK09	219,00	<input type="text"/>
<b>Ergänzungssatz</b> für Euro 6 Cursor 13 Motoren	LE-IVTSEK10	209,00	<input type="text"/>
<b>Durchflussmessgerät</b> 10-190ml/min	LE-PR102101	445,00	<input type="text"/>
<b>Diagnosekoffer</b> Rücklaufmengenmessung im Kreislaufverfahren	LE-IVKR0402	1.389,00	<input type="text"/>

Fax: +49 7139 93776-22

**Absender**

---

Firmenstempel

---

Firma

---

Straße

---

PLZ, Ort

---

VAT-Nummer

---

Name des Bestellers

---

Datum    Unterschrift

Preise sind gültig bis 31.12.2023  
Lieferung erfolgt zzgl. Transportkosten



# Bestellblatt

	Bestell-Nr.	(Euro)	Menge
<b>Diagnosekoffer</b> zur Niederdruckkreislaufprüfung LD	LE-UNTS01	599,00	<input type="text"/>
<b>Diagnosekoffer</b> Harnstoff-Einspritzanlagen MD und HD	LE-IVAB05	1175,00	<input type="text"/>
<b>Diagnosekoffer</b> Harnstoff-Einspritzanlagen LD	LE-IVABPC02	1.449,00	<input type="text"/>
<b>Vakuumpumpe</b> für SCR-Harnstoff-Einspritzanlage LD, MD, HD	LE-IVABEK01	189,00	<input type="text"/>
<b>Aufnahme für Dosiermodul</b> Denoxtronic 2.2 mit Messbecher 500ml	LE-IVABET01	199,00	<input type="text"/>
<b>Refraktometer</b>	LE-XXABRF01	99,00	<input type="text"/>
<b>Werkzeugsatz</b> SCR-Tank-Ersatz-Betrieb HD	LE-UNABEK02	399,00	<input type="text"/>
<b>Paket</b> Light Duty	LE-IVLDD01	3.095,00	<input type="text"/>
<b>Paket</b> Light und Medium Duty	LE-IVLDDMD01	5.059,00	<input type="text"/>
<b>Paket</b> Light und Medium und Heavy Duty	LE-IVLDDHD01	6.299,00	<input type="text"/>

Fax: +49 7139 93776-22

**Absender**

---

Firmenstempel

---

Firma

---

Straße

---

PLZ, Ort

---

VAT-Nummer

---

Name des Bestellers

---

Datum    Unterschrift

Preise sind gültig bis 31.12.2023  
Lieferung erfolgt zzgl. Transportkosten



IVECO Preise

# Bestellblatt

	Bestell-Nr.	(Euro)
Werkzeug zur Dichtheitsprüfung	LE-IVLL01	449,00
Kalibriertafel	LE-IVLDWS01	a.A

Menge



Fax: +49 7139 93776-22

Absender
Firmenstempel
Firma
Straße
PLZ, Ort
VAT-Nummer
Name des Bestellers
Datum    Unterschrift



**Lehnert Tools GmbH**

Otto-Neumeister-Straße 8  
74196 Neuenstadt a.K.  
Germany

Tel.: +49 7139 93776-0  
Fax: +49 7139 93776-22

[info@lehnert-tools.com](mailto:info@lehnert-tools.com)  
[www.lehnert-tools.com](http://www.lehnert-tools.com)